



Technical Data Sheet

Code	Catalogue	Page
6060FTRG	CATALOGUE	031CS
HS Code		84198180
Capacity		595x470 mm

Dim. mm (WxDxH)	Energy	KW Total	Voltage	Phase	Frequency	N. Components	Nett. Weight kg
600 x 600 x 280		10,4				1	50.00

GB gas griddle, tabletop, 1/3 grooved plate and 2/3 smooth

Gas griddle with deep funnel in AISI 304 stainless steel, covering in AISI 430 stainless steel thickness 8/10, bottoms and internal parts in anti-corrosion material (aluminised sheet metal). Cooking hotplate in steel with high thermal conductivity for even temperature distribution. Equipped with two independent cooking zones. Provided with front groove, extractable drawer for grease collection and splash guard on three sides. Steel burners with pilot burners with piezoelectric ignition. Gas supplied by means of safety valve with thermocouple. 2 burners x 5.2 kW/ea. Total power 10.4 kW. Plate dimensions 595x470 mm.

I fry top a gas da banco, 1/3 rigata e 2/3 piastra liscia

Piano con profonda imbutitura in acciaio inox AISI 304, involucro in acciaio inox AISI 430 spessore 8/10, fondi e parti interne in materiale anticorrosione (lamiera alluminata). Piastra di cottura in acciaio ad elevata conducibilità termica per una distribuzione uniforme della temperatura. Dotato di due zone di cottura indipendenti. Provvisto di canaletta anteriore, cassetto estraibile per la raccolta dei grassi residui e di paraspruzzi su tre lati. Bruciatori in acciaio con bruciatori pilota ad accensione piezoelettrica. Erogazione del gas mediante valvola in sicurezza con termocoppia. Nr. 2 bruciatori x 5,2 kW/cad. Potenza totale 10,4 kW. Dimensioni della piastra mm. 595x470.

D Gas-Grillplatte, Tischmodell, 1/3 gerillt und 2/3 glatt

Gas Bratplatte. Diese Modelle werden mit Edelstahl Kochplatte geliefert und haben hohe Wärmeleitfähigkeit, um eine gleichförmige Temperaturverteilung zu haben. Die Modelle mit cm. 60 haben 2 unabhängig Grillzonen. Alle Geräte sind mit Führungsrinne ausgestattet und haben einen herausnehmbaren Kasten für das Restfett und Spritzbleche auf 3 Seiten. Die Bratplatte kann sein glatt, geriffelt oder zur Hälfte geriffelt und z.h. glatt, für die Modelle die cm. 60 breit sind. Alle Modelle sind mit hartverchromter Bratplatte lieferbar, um eine leichter Reinigung zu gewähren. Edelstahl brenner mit Zündflammenbrenner und Piezozündung. Gaszufuhr mittels Sicherheitsventil mit Thermoelement. In den mit hartverchromten Edelstahl Platten, Gaszufuhr mittels Thermostatischem Ventil.

E plancha gas de sobremesa, 1/3 rayada y 2/3 pulida

Fry top a gas. Los modelos están equipados con plancha de cocción en acero de elevada conductividad térmica para una distribución uniforme de la temperatura. Los modelos de 60 cm están equipados con 2 zonas de calentamiento independientes. Todos los aparatos están equipados con pequeño canal anterior, cajón extraíble para recoger grasa móvil y protectores perimetrales en 3 lados. La plancha de cocción está disponible pulida, 1/3 rayada y 2/3 pulida en los modelos de 60 cm. Todos los aparatos están disponibles con planchas en acero cromado que garantizan una más fácil limpieza de la superficie de cocción. Quemador en acero con quemador piloto de encendido piezoeléctrico. Distribución del gas mediante válvula de seguridad de termpopar, en los modelos con plancha en acero cromado la distribución se realiza mediante válvula con termostato.

FR plaque grillades à gaz de table, 1/3 rainurée et 2/3 plaque lisse

Plaques grillades a gaz. Les modèles à gaz ont une plaque de cuisson en acier à haute conductibilité calorifique pour une distribution uniforme de la température. Les modèles de 60 centimètres sont doués de 2 zone de cuisson indépendantes. Tous les modèles sont équipés d'un canal antérieur amovible de graisse et para-gicleur sur 3 côtés. La plaque de cuisson peut être lisse, nervurée dans les modèles de cm. 60. Tous les modèles peuvent avoir la plaque de cuisson en acier chromé pour un meilleur nettoyage. Doués de brûleur en acier avec veilleuse pour l'allumage automatique. La distribution du gaz arrive par une soupape de sûreté avec thermocouple, dans les modèles avec plaque de cuisson en acier chromé, par soupape thermostatique.

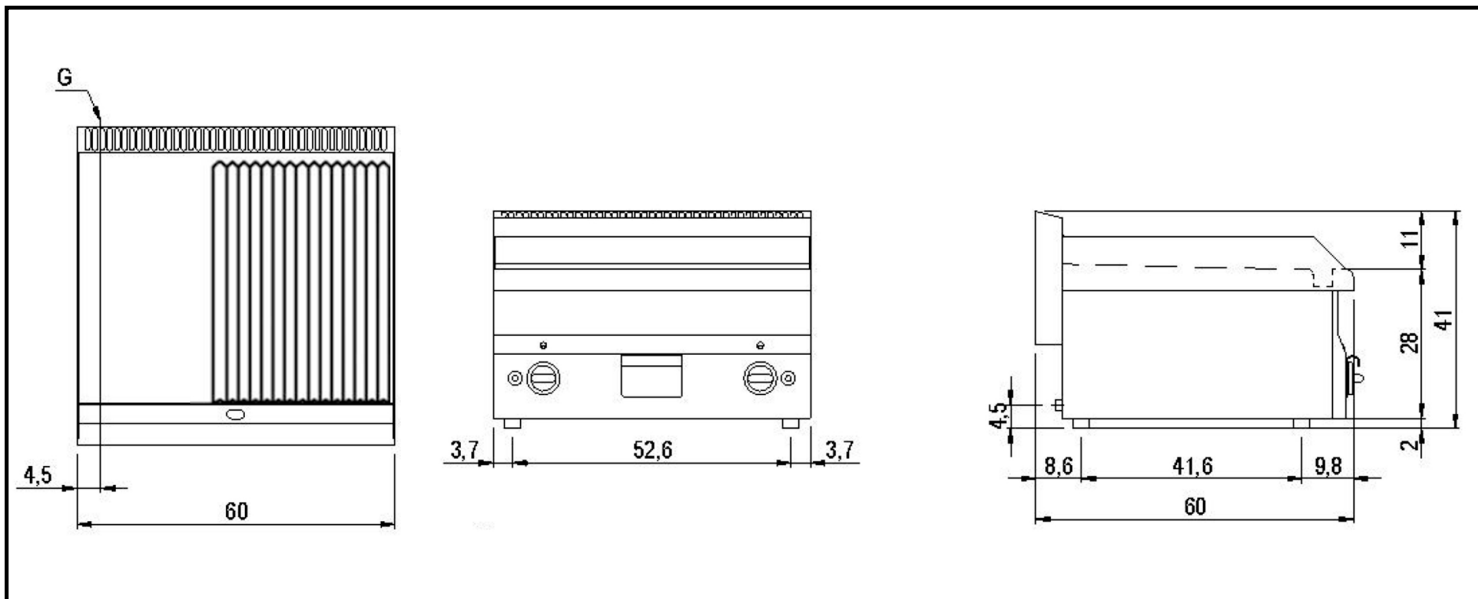

OPTIONAL ACCESSORIES



Code: 6060B

Catalogue: CATALOGUE

Page: 032CS

open cabinet for tabletop appliances l=600 mm
offener Unterbau für Tischgeräte B=600 mm